



## 电流探头 BCP-615

### 10KHz-500MHz



#### 描述:

传导电流可以不通过接触导体以及表面，而直接用电流探头监测，BCP-615 电流探头可以用于场强计、频谱仪以及内阻为  $50\Omega$  的仪器，该电流探头可以用于单芯/多芯电缆，接地带，屏蔽管道，同轴第安安等多种测试。电流探头的工作原理是充当变压器，把电源线/信号线上的低串阻抗耦合到  $50\Omega$  仪器中，电流探头的特性是其传输阻抗  $Z_T$  (dB $\Omega$ ) 输出电压与标准负载( $50\Omega$ 系统)之比，除以通过探头的净电流。

#### 主要参数:

- 频率范围: 10 KHz - 500 MHz
- 转移阻抗 dB $\Omega$ : -40~18
- 最大单次电流 (DC~60Hz): 400A
- 最大单次电流 (400Hz): 350A
- 最大单次电流 (CW): 80A
- 峰值电流: 100A
- 接头: N (f)

参数图表:

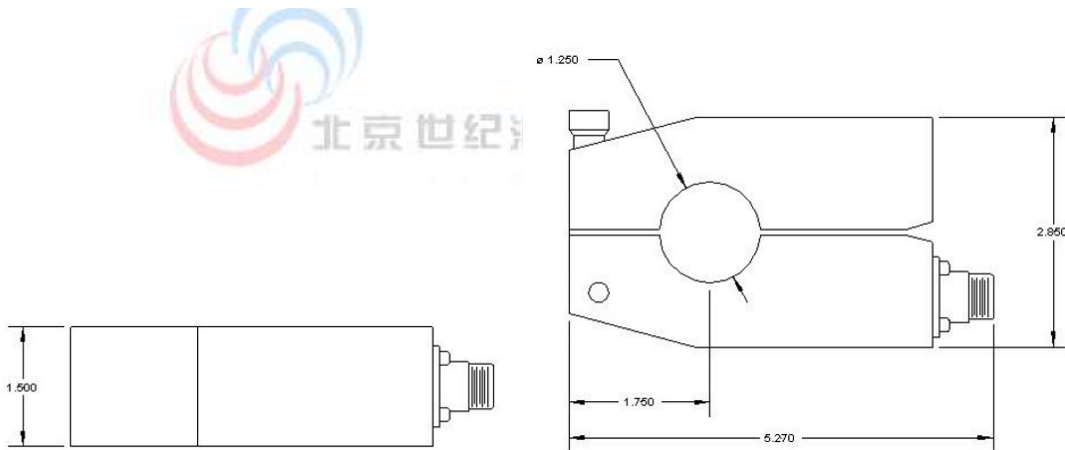
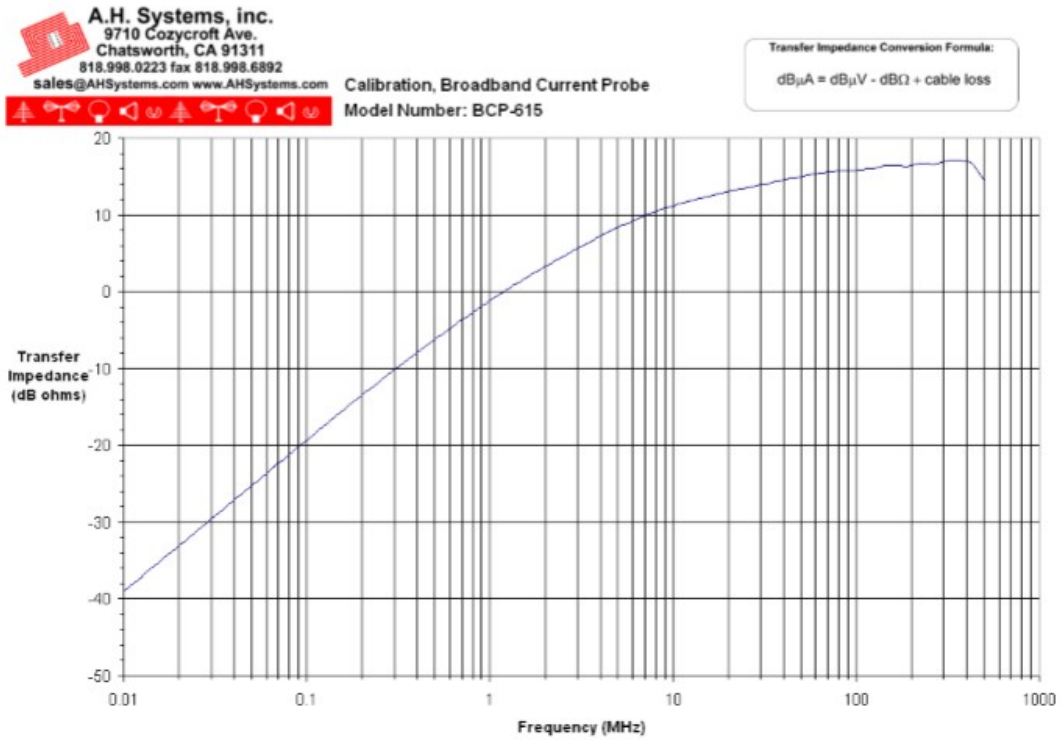

可选附件:

- CPF-630(20 Hz~500 MHz)校准夹具,插入损耗 2dB
- SAC-213(最大 5 GHz)线缆,N-N,3m



更专业的技术团队，一站式交钥匙工程  
更经济的解决方案，贴合用户实际需求  
更丰富的产品选择，集成主流厂商设备  
更全面的贴心服务，完全摆脱后顾之忧



### 联系方式

#### 北京世纪汇泽科技有限公司

Beijing Century Wisdom Science & Technology Ltd.

邮箱: [info@emctest.org](mailto:info@emctest.org)

地址: 北京市海淀区学清路9号汇智大厦A座1108室

北京: +86 10 82732992 82732962 82732992 82732995

南京: +86 25 84528286

上海: +86 21 52911287

成都: +86 28 87435042

网址: [www.emctest.org](http://www.emctest.org)

苏州实验室: [www.emctest.org.cn](http://www.emctest.org.cn)